

Instructions de pose pour

l'étanchéité synthétique  
liquide 2K

# Table des matières

|                                    |    |
|------------------------------------|----|
| · Informations                     | 3  |
| · Composants                       | 4  |
| · Préparation                      | 6  |
| · Support                          | 7  |
| · Point de rosée                   | 9  |
| · Mélange                          | 10 |
| · Application                      | 12 |
| · Application de l'apprêt          | 13 |
| · Exécution des raccords           | 14 |
| · Exécution d'un angle extérieur   | 15 |
| · Exécution d'un angle intérieur   | 16 |
| · Pénétrations de toiture          | 17 |
| · Conduit de cheminée              | 19 |
| · Exécution du joint de dilatation | 21 |
| · Nivellement et ragréage          | 22 |
| · Informations                     | 24 |
| · Informations de base             | 25 |
| · Informations sur le produit      | 26 |

## Instructions d'application:

- *Pour l'application de l'étanchéité synthétique liquide, les normes en vigueur doivent toujours être respectées. Celles-ci règlent les hauteurs de raccordement, les épaisseurs de couche, etc.*
- *Température de surface, de l'air et des matériaux +5 °C à +30 °C*
- *Humidité relative < 75%.*
- *Température du support d'au moins 3 °C supérieure au point de rosée.*
- *Humidité résiduelle des supports minéraux au maximum 4% en masse, supports en bois au maximum 16% en masse.*
- *Le support doit être correctement préparé (voir pages 7–8).*
- *Largeurs de raccordement : min. 5 cm sur les supports rigides, dimensionnellement stables; min. 10 cm sur les membranes d'étanchéité.*
- *Le tableau d'adhérence doit être consulté à l'avance. Dans certains cas, l'adhérence du support doit être testée sur site, par exemple avec un test d'arrachement.*
- *Un protocole de chantier avec les conditions environnementales et météorologiques ainsi que les numéros de charge doit toujours être établi et conservé.*

# Informations

## Rapidité

Les résines PMMA réagissent rapidement, en seulement 30 minutes environ. Chaque couche peut ainsi être complétée ou utilisée immédiatement.

## Sécurité

Une étanchéité synthétique liquide s'ajuste parfaitement à la surface. Même les détails et les raccords les plus compliqués peuvent être réalisés en empêchant toute infiltration ainsi qu'en compensant les mouvements du support.

## Durabilité

La structure chimique des résines PMMA les rend élastiques sans ajout de plastifiant. Elles restent ainsi durablement souples. Nos produits d'étanchéité offrent la plus longue durée de vie selon l'agrément technique européen (ETA) qui les a classés W3, soit le maximum (> 25 ans).

# Composants

## Couche d'imprégnation

- Wecryl 298 Primaire combi pour béton, bois et bitume
- WMP 713 Primaire pour métaux
- WMP 174 S Primaire pour métaux en spray
- Wethan 509 Primaire pour les synthétiques TPO et FPO
- WGP 705 Primaire pour verre



## Couche d'étanchéité

- Wecryl R 230 thix
- Wecryl R 230 thix HT
- Weproof 264
- Weproof 269



## Couche de protection et d'usure

- Wecryl 233
- Wecryl 337

## Couche de finition

- Wecryl 288
- Disponible en différentes couleurs RAL
  
- Wecryl 220
- Finition transparente



# Composants

## Produits complémentaires

Weseal 815 enduit pâteux renforcé avec des fibres

Wecryl 810 enduit pâteux

Wecryl 242 mortier de réparation et de ragréage



## Catalyseur pour Wecryl

Wecat 900 catalyseur (sans DHCP)



## Voiles de renfort

Weplus voile de renfort perforé

Largeur en mm: 100, 150, 200, 260, 350, 520, 700, 1050

Voile pour l'exécution des angles intérieurs et extérieurs



## Accessoires

Weplus sable siliceux

Weplus paillettes <sup>1)</sup>

Weplus 910 Adjuvant en poudre

swisspor ECO Cleaner

Seau à mélanger en plastique

Doseur pour catalyseur 60 g



1) permet de créer des effets visuels tout en optimisant la qualité antidérapante des surfaces traitées

# Préparation



# Support

## Contrôle du support

Le contrôle du support joue un rôle central avant toute application sur une surface. Une évaluation correcte a une influence directe sur la qualité du revêtement et sa longévité.

Les points suivants doivent être contrôlés:

- Rechercher les cavités
- Mesurer l'humidité des supports minéraux, au maximum 4% en masse
- Mesurer l'humidité des supports en bois, au maximum 16% en masse
- Contrôler la résistance à la compression des supports minéraux  $> 25 \text{ N/mm}^2$
- Contrôler la résistance à la traction des supports minéraux  $> 1,5 \text{ N/mm}^2$  ou des supports en asphalte  $> 0,8 \text{ N/mm}^2$

## Préparation du support

Le but de la préparation du support est de créer un support avec de bonnes propriétés d'adhérence. Toujours éliminer les zones de moindre adhérence comme les couches de peinture, les coulures du béton, la saleté et la graisse.

Dans le cas de supports absorbants, cela se fait généralement par un bouchardage, un grenailage ou un ponçage qui seront suivis d'un nettoyage et d'une aspiration. Pour l'élimination de la poussière de meulage, il est nécessaire d'utiliser un aspirateur industriel puissant.

Les supports non absorbants sont nettoyés et dégraissés avec swisspor ECO Cleaner, puis dépolis. Attention: le temps d'évaporation doit être respecté pour tous les supports.

## Conditions d'application selon la norme SIA 271

Pas de précipitation.

Températures pendant l'application et la polymérisation (ambiante, du support et des produits) :  $+ 5^\circ\text{C}$  minimum à  $+ 30^\circ\text{C}$  maximum (avec  $3^\circ\text{C}$  au-dessus du point de rosée pour le support).

Degré d'hygrométrie de l'air maximum : 75 % HR.

**Un protocole de pose doit être tenu, celui-ci est disponible auprès de notre bureau technique.**

# Support

| Support  | Préparation du support   | Apprêt                                |
|--|--|---------------------------------------|
| Acrylique                                      | Dégraissier avec le swisspor ECO Cleaner, dépolir avec une ponceuse à bande ou à la main.  | Aucun apprêt                          |
| Asphalte                                       | Poncer, frotter ou fraiser.  | Wecryl 110                            |
| Béton  | La teneur en humidité résiduelle des supports minéraux ne doit pas dépasser 4% en masse. Les supports en ciment doivent être âgés d'au moins 28 jours. La peau de ciment et les éléments libres doivent être éliminés. | Wecryl 298                            |
| Lés de bitume / lés de bitume élastomère       | Nettoyer avec une brosse métallique.   | Aucun apprêt<br>Wecryl 298            |
| Résine epoxy                                   | Poncer (profondeur de rugosité min. 0,5 mm).   | Aucun apprêt                          |
| Lés FPO- / TPO                                 | Dégraissier avec le swisspor ECO Cleaner, dépolir et dépeussier.   | Wethan 509<br>Test d'adhérence requis |
| Fibre de verre (par ex. collier de lanterneau) | Poncer, puis frotter avec le swisspor ECO Cleaner.   | Aucun apprêt                          |
| Verre  | Dégraissier avec le swisspor ECO Cleaner, dépolir et dépeussier.   | WGP 705                               |
| Bois / OSB                                     | Uniquement dans les zones non soumises à des sollicitations mécaniques (par ex. les relevés).  | Wecryl 298                            |
| Bitume froid / couche de finition bitumineuse  | Uniquement dans les zones non soumises à des sollicitations mécaniques (par ex. les relevés).  | Wecryl 298                            |
| Métal  | Dégraissier avec le swisspor ECO Cleaner, dépolir avec un disque Zec ou une ponceuse à bande.  | WMP 713 / WMP 174 S                   |
| Acier galvanisé                                | Dégraissier avec le swisspor ECO Cleaner.  | WMP 713 / WMP 174 S                   |
| Bitume oxycarbonate                            | Souder un lé d'étanchéité supplémentaire en bitume polymère.   | Aucun apprêt                          |
| Revêtement de PU                               | Poncer (profondeur de rugosité min. 0,5 mm).   | Aucun apprêt                          |
| Lés PVC / Pièces moulées en PVC dur            | Nettoyer avec swisspor Eco Cleaner. Dépolir et nettoyer à nouveau.   | Aucun apprêt                          |

Pour plus de détails, consulter le tableau de préparation des supports sur [www.swisspor.ch](http://www.swisspor.ch).

Les informations sont indicatives. En raison du grand nombre de matériaux, différentes combinaisons sont possibles. Pour les applications spéciales, celles non considérées par les normes et les applications sur des supports non listés, l'applicateur est tenu de vérifier lui-même l'adhérence et de l'assurer par des tests.



# Point de rosée

Pendant l'application et le durcissement de la résine, la température du support doit être d'au moins 3 °C supérieure au point de rosée. Nous recommandons un appareil de mesure électronique pour déterminer le point de rosée. Le calculateur du point de rosée se compose d'un appareil de mesure de la température et d'un hygromètre intégré. Ces deux capteurs sont utilisés par le calculateur du point de rosée pour déterminer le point de rosée.

La température du support doit être d'au moins 3 °C supérieure au point de rosée.

| Température<br>de l'air | Température du point de rosée en °C à une humidité relative de : |       |       |       |       |       |       |       |       |       |       |    |
|-------------------------|--|-------|-------|-------|-------|-------|-------|-------|-------|-------|-------|----|
|                         | 30%  | 40%   | 50%   | 55%   | 60%   | 65%   | 70%   | 75%   | 80%   | 85%   | 90%   |    |
| °C                      | °C   | °C    | °C    | °C    | °C    | °C    | °C    | °C    | °C    | °C    | °C    | °C |
| <b>+30</b>              | +10,5  | +14,9 | +18,4 | +20,0 | +21,4 | +22,7 | +23,9 | +25,1 | +26,2 | +27,2 | +28,2 |    |
| <b>+28</b>              | +8,8   | +13,1 | +16,6 | +18,1 | +19,5 | +20,8 | +22,0 | +23,2 | +24,2 | +25,2 | +26,2 |    |
| <b>+26</b>              | +7,1   | +11,4 | +14,8 | +16,3 | +17,6 | +18,9 | +20,1 | +21,2 | +22,3 | +23,3 | +24,2 |    |
| <b>+24</b>              | +5,4   | +9,6  | +12,9 | +14,4 | +15,8 | +17,0 | +18,2 | +19,3 | +20,3 | +21,3 | +22,3 |    |
| <b>+22</b>              | +3,6   | +7,8  | +11,1 | +12,6 | +13,9 | +15,1 | +16,3 | +17,4 | +18,4 | +19,4 | +20,3 |    |
| <b>+20</b>              | +1,9   | +6,0  | +9,3  | +10,7 | +12,0 | +13,2 | +14,4 | +15,4 | +16,4 | +17,4 | +18,3 |    |
| <b>+18</b>              | +0,2   | +4,2  | +7,4  | +8,8  | +10,1 | +11,3 | +12,5 | +13,5 | +14,5 | +15,4 | +16,3 |    |
| <b>+16</b>              | -1,5   | +2,4  | +5,6  | +7,0  | +8,3  | +9,4  | +10,5 | +11,6 | +12,6 | +13,5 | +14,4 |    |
| <b>+14</b>              | -3,3   | +0,6  | +3,8  | +5,1  | +6,4  | +7,5  | +8,6  | +9,6  | +10,6 | +11,5 | +12,4 |    |
| <b>+12</b>              | -5,0   | -1,2  | +1,9  | +3,3  | +4,5  | +5,6  | +6,7  | +7,7  | +8,7  | +9,6  | +10,4 |    |
| <b>+10</b>              | -6,8   | -3,0  | +0,1  | +1,4  | +2,6  | +3,7  | +4,8  | +5,8  | +6,7  | +7,6  | +8,4  |    |
| <b>+8</b>               | -8,5   | -4,8  | -1,8  | -0,5  | +0,7  | +1,8  | +2,9  | +3,9  | +4,8  | +5,6  | +6,5  |    |
| <b>+6</b>               | -10,2  | -6,6  | -3,6  | -2,3  | -1,2  | -0,1  | +1,0  | +1,9  | +2,8  | +3,7  | +4,5  |    |
| <b>+4</b>               | -12,0  | -8,4  | -5,5  | -4,2  | -3,1  | -2,0  | -1,0  | 0,0   | +0,9  | +1,7  | +2,5  |    |
| <b>+2</b>               | -13,7  | -10,2 | -7,3  | -6,1  | -4,9  | -3,9  | -2,9  | -2,0  | +1,1  | -0,3  | +0,5  |    |
| <b>0</b>                | -15,5  | -12,0 | -9,2  | -7,9  | -6,8  | -5,8  | -4,8  | -3,9  | -3,0  | -2,2  | -1,4  |    |

Exemple : Humidité de l'air de 65%, température ambiante de 20 °C = température du point de rosée de 13,2 °C + 3 °C ce qui donne une température minimale du support de 16,2 °C.

Remarque : Si la température tombe en dessous du point de rosée, un film d'humidité peut se former sur la surface.

# Mélange

Les produits d'étanchéité synthétique liquide à base de PMMA sont des produits bi-composants à réaction rapide. Le deuxième composant, le catalyseur, active la réaction des résines. Pendant le mélange, le catalyseur en poudre est mélangé uniformément. Nous recommandons l'utilisation d'un mélangeur électrique à fonctionnement lent. Selon la température, le dosage du catalyseur doit être augmenté ou diminué de sorte que le temps de réaction soit d'environ 15 à 30 minutes. Le tableau ci-dessous indique la quantité de catalyseur recommandée pour chaque produit afin que les résines durcissent ou réagissent de manière optimale à différentes températures.

La température du support doit être d'au moins 3 °C supérieure au point de rosée.

| <b>Dosage du catalyseur</b>  |  |       |        |        |        |        |        |        |
|--|--|-------|--------|--------|--------|--------|--------|--------|
| Température du support en °C, dosage du catalyseur en % de la masse (valeur indicative). |  |       |        |        |        |        |        |        |
|  | +3 °C  | +5 °C | +10 °C | +15 °C | +20 °C | +25 °C | +30 °C | +35 °C |
| <b>Wecryl 298</b>  | 6%   | 6%    | 4%     | 4%     | 2%     | 2%     | 2%     | 2%     |
| <b>WMP 713 enduit d'imprégnation pour métaux/ WMP 174 S</b>                              | 1K acrylate  |       |        |        |        |        |        |        |
| <b>WGP 705</b>   | 1K acrylate  |       |        |        |        |        |        |        |
| <b>Wethan 509</b>  | 1K acrylate  |       |        |        |        |        |        |        |
| <b>Wecryl R 230 thix</b>   | 4%   | 4%    | 4%     | 2%     | 2%     | 2%     | 2%     | 2%     |
| <b>Wecryl R 230 thix HT</b>  | 4%   | 4%    | 4%     | 2%     | 2%     | 2%     | 2%     | 2%     |
| <b>Wecryl 288</b>  | –  | 2%    | 2%     | 1%     | 1%     | 1%     | 1%     | –      |
| <b>Wecryl 810 enduit pâteux</b>  | 6%   | 6%    | 4%     | 2%     | 2%     | 2%     | 2%     | 2%     |
| <b>Weseal 815 enduit pâteux avec des fibres</b>  | 6%   | 6%    | 4%     | 2%     | 2%     | 2%     | 2%     | 2%     |
| <b>Wecryl 242 mortier de réparation et de ragréage</b>                                   | 10 kg régl.: 100 g catalyseur / 33.34 kg régl.: 200 g catalyseur |       |        |        |        |        |        |        |

Choisir un lieu de travail bien ventilé. Installer la zone de mélange avec un film de protection adéquat et garder la zone de mélange propre et bien rangée. Toujours porter des vêtements de protection tels que des gants, des lunettes, etc. Nettoyer les outils avec le swisspor ECO Cleaner.

# Mélange



1 Les outils nécessaires à l'application. Couvrir l'espace de stockage et de mélange avec un film de protection.



2 Bien mélanger la résine d'étanchéité après l'ouverture du seau.



3 Verser la quantité requise dans un seau de mélange propre.



4 Ajouter le catalyseur pendant que le mélangeur électrique fonctionne lentement et brasser pendant 2 minutes.

# Application



## Application de l'apprêt



Préparation du support selon les pages 7–8.

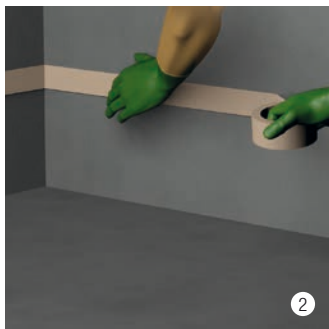

Nettoyer soigneusement la zone de travail et la délimiter avec du ruban adhésif.



Appliquer un apprêt (selon le tableau de la page 8) à l'aide d'un rouleau ou d'un pinceau.



Retirer le ruban adhésif immédiatement après l'application.

## Exécution des raccords

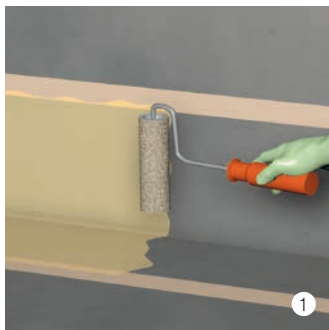

Appliquer un apprêt (selon le tableau de la page 8) à l'aide d'un rouleau ou d'un pinceau.

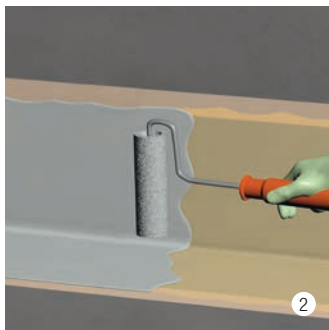

Une fois l'apprêt sec, appliquer la première couche avec Wecryl R 230 thix (env. 1,5–2,0 kg/m<sup>2</sup>).



Placer le voile coupé dans la première couche fraîche et travailler avec le rouleau sans bulles. Recouvrement min. entre les voiles 5 cm.

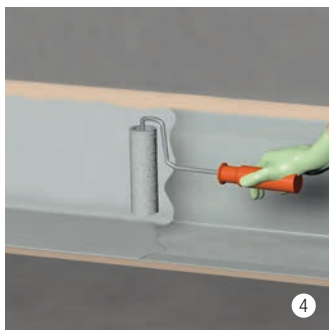

Appliquer "frais sur frais" la deuxième couche Wecryl R 230 thix (env. 1,0–1,3 kg/m<sup>2</sup>) sans attendre. Retirer le ruban adhésif immédiatement après l'application.

## Exécution d'un angle extérieur

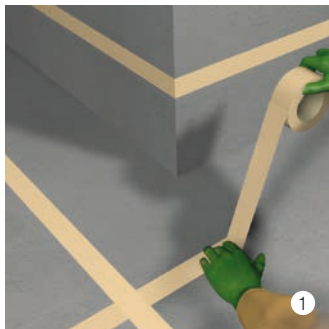

Préparer le support selon les pages 7–8 et délimiter la zone de travail avec du ruban adhésif. Appliquer un apprêt (selon le tableau de la page 8) à l'aide d'un rouleau ou d'un pinceau.

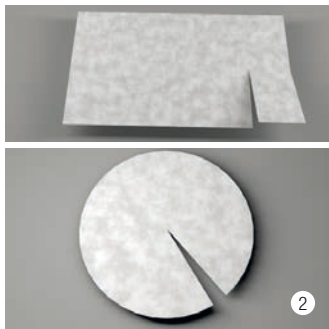

Couper le voile à l'avance. Appliquer la première couche Wecryl R 230 thix (env. 1,5–2 kg/m<sup>2</sup>).

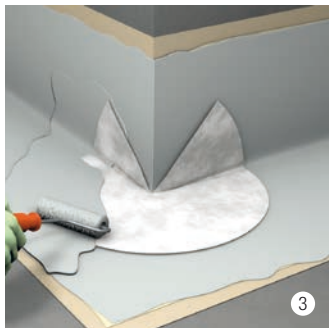

Placer le voile de renfort dans la première couche fraîche et travaillez immédiatement avec le rouleau sans bulles. Appliquer une couche sur le renfort et placer les voiles. afin de réaliser l'angle.

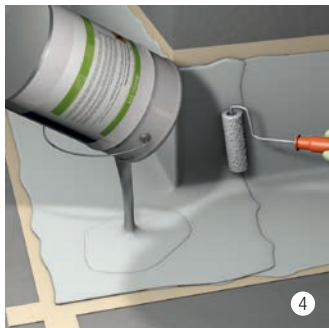

Appliquer "frais sur frais" la deuxième couche Wecryl R 230 thix (env. 1,0–1,3 kg/m<sup>2</sup>) sans attendre. Retirer le ruban adhésif immédiatement après l'application.

## Exécution d'un angle intérieur



Appliquer un apprêt (selon le tableau de la page 8) à l'aide d'un rouleau ou d'un pinceau.



Recouvrir et appliquer la première couche avec Wecryl R 230 thix (env. 1,5–2,0 kg/m<sup>2</sup>).

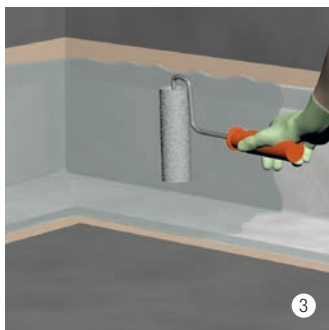

Placer le voile de renfort dans la première couche fraîche et travaillez immédiatement avec le rouleau sans bulles. Appliquer une couche sur le renfort et placer les voiles. afin de réaliser l'angle.

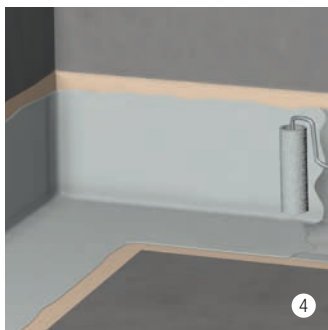

Appliquer "frais sur frais" la deuxième couche Wecryl R 230 thix (env. 1,0–1,3 kg/m<sup>2</sup>) sans attendre. Retirer le ruban adhésif immédiatement après l'application.



## Pénétrations de toiture

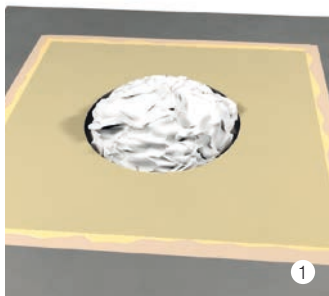

Après l'application de l'apprêt, délimiter la zone de travail avec du ruban adhésif.

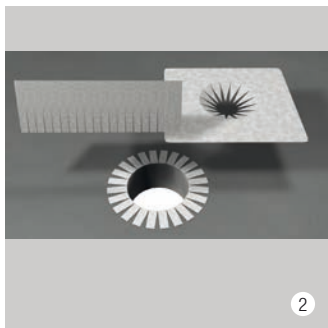

Découper le voile pour façonner le manchon et la bride de drainage à la bonne dimension.

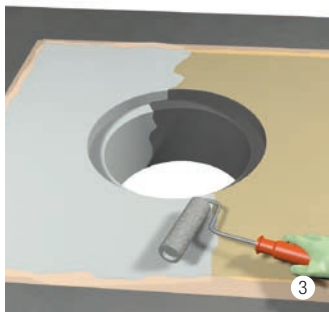

Placer le manchon de drainage dans la première couche Wecryl R 230 thix (env.  $1,5 \text{ kg/m}^2$ ) et travailler immédiatement avec le rouleau sans bulles.

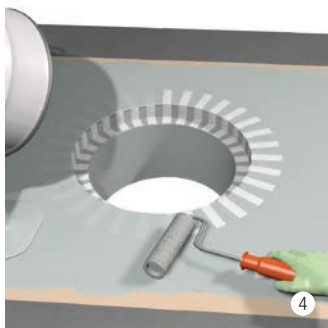

Recouvrir le manchon de drainage avec Wecryl R 230 thix (env.  $1,0\text{--}1,5 \text{ kg/m}^2$ ).

## Pénétrations de toiture

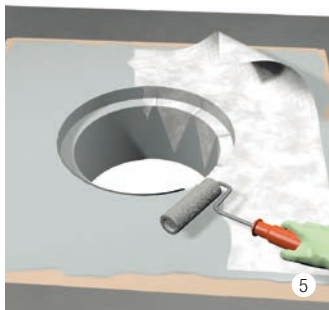

Placer la bride de drainage et travailler immédiatement avec le rouleau sans bulles. Recouvrir "frais sur frais" avec la deuxième couche Wecryl R 230 thix (env. 1,0–1,3 kg/m<sup>2</sup>).

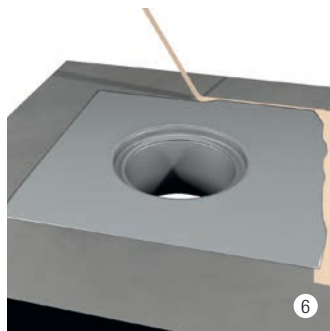

Retirer le ruban adhésif immédiatement après l'application.

## Conduit de cheminée

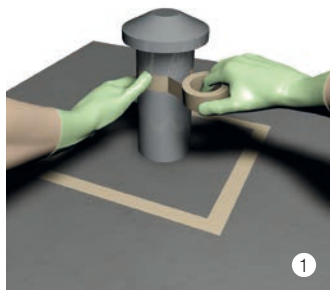

1  
Préparer le support selon les pages 7–8 et délimiter la zone de travail avec du ruban adhésif. Appliquer un apprêt (selon le tableau de la page 8) à l'aide d'un rouleau ou d'un pinceau.

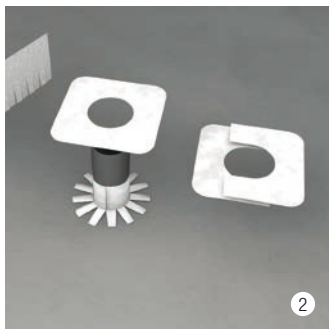

2  
Couper le voile pour façonner le manchon et la bride de cheminée.

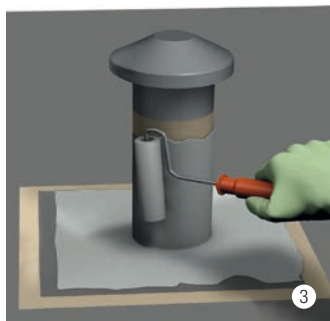

3  
Placer le manchon sur la cheminée dans la première couche Wecryl R 230 thix (env. 1,5–2,0 kg/m<sup>2</sup>) et travailler immédiatement avec le rouleau sans bulles.

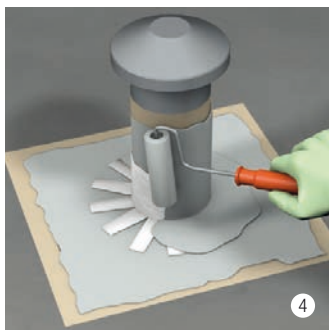

4  
Recouvrir le manchon de la cheminée avec Wecryl R 230 thix (env. 1,0–1,5 kg/m<sup>2</sup>).

## Conduit de cheminée

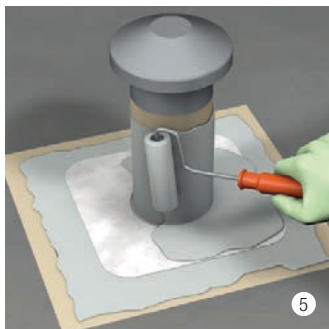

Placer la bride de cheminée et travailler immédiatement avec le rouleau sans bulles. "Recouvrir "frais sur frais" avec Wecryl 230 thix (env. 1,0–1,3 kg/m<sup>2</sup>).

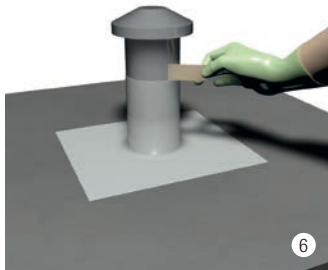

Retirer le ruban adhésif immédiatement après l'application.

## Exécution du joint de dilatation

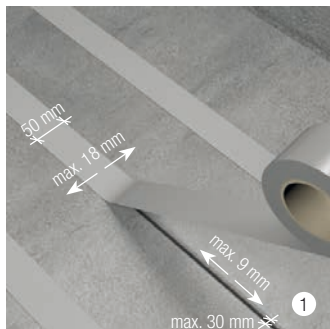

Le joint doit être rempli avec une masse de joint: swisspor LCS Mastoplast JR. Les lèvres doivent être traitées avec un primaire adapté. Appliquer le ruban adhésif PVC sur le joint.



Appliquer la première couche.

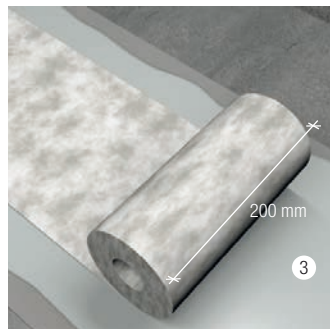

Placer le voile coupé dans la première couche fraîche et travailler immédiatement avec le rouleau sans bulles.

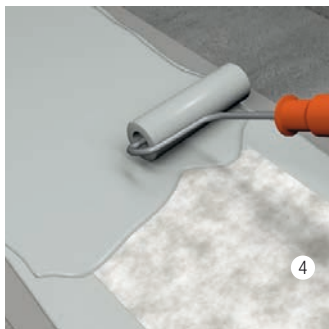

Le voile peut être recouvert "frais sur frais" directement avec la deuxième couche. Retirer le ruban adhésif immédiatement après l'application.

## Nivellement et ragréage



Verser la quantité requise de Wecryl 810 dans un seau propre.



Ajouter le catalyseur pendant que le mélangeur fonctionne lentement et brasser pendant 2 minutes.

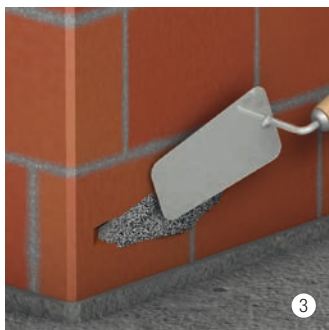

Appliquer Wecryl 810 sur la zone de travail préalablement préparée et enduite avec une imprégnation en fonction du support.

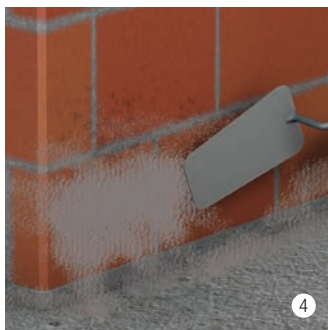

Comblent proprement les pores, les cavités, les petites fissures et les petites irrégularités.



# Informations





# Informations de base

## La sécurité au travail

Les mesures de protection suivantes doivent toujours être respectées lors de la mise en oeuvre de produits chimiques de construction:

- Éviter le contact avec les yeux et la peau.
- Ne pas fumer, boire ou manger pendant l'application.
- Porter des vêtements de protection, des gants et des lunettes de protection.
- Respecter les fiches de données de sécurité.

## Stockage

- Entreposer les récipients hermétiquement fermés.
- Protéger les récipients de la lumière directe du soleil et de la chaleur.
- Conserver les récipients au sec et à l'abri du gel dans un endroit frais et bien ventilé.
- Stabilité du stockage d'au moins 6 mois.
- En hiver, entreposer, si possible, les récipients à température ambiante avant l'application.

## Transport

- Le chargement doit être correctement arrimé.
- Lors du transport de marchandises dangereuses, un extincteur (capacité de 2 kg) doit être présent sur le véhicule.
- Le conducteur doit disposer des documents de chargement (fiches de données de sécurité).
- Le transport doit être conforme aux règles de transport ADR généralement applicables.
- Le catalyseur doit être transporté séparément des résines (par exemple dans une boîte en carton).
- Protéger la palette et les conteneurs de la lumière directe du soleil.

## Informations sur le produit

| Produit   | Description   | Consommation                  |
|---|---|-------------------------------|
| <b>Wecryl 298</b>   | Wecryl 298 / catalyseur                                     | 0,4–0,8 kg/m <sup>2</sup>     |
| <b>WMP 713 enduit d'imprégnation pour métaux/ WMP 174 S</b> | Wecryl 713 enduit d'imprégnation pour métaux / Wecryl 714 S | 0,17–0,20 kg/m <sup>2</sup>   |
| <b>Wecryl R 230 thix</b>                                    | Wecryl R 230 thix / catalyseur                              | 2,5–3,0 kg/m <sup>2</sup>     |
| <b>Wecryl R 230 thix HT</b>                                 | Wecryl R 230 thix HT / catalyseur                           | 2,5–3,0 kg/m <sup>2</sup>     |
| <b>Wecryl 288</b>   | Wecryl 288 / catalyseur                                     | 0,6–0,8 kg/m <sup>2</sup>     |
| <b>Wecryl 810</b>   | Wecryl 810 / catalyseur                                     | 1,7 kg/m <sup>2</sup> /mm     |
| <b>Weseal 815</b>   | Weseal 815 / catalyseur                                     | 1,4 kg/m <sup>2</sup> /mm     |
| <b>Wecryl 242<sup>1)</sup></b>                              | Wecryl 227 / Wecryl 251 / catalyseur                        | +/- 2,2 kg/m <sup>2</sup> /mm |

Les données de consommation sont des valeurs théoriques et ne tiennent pas compte de la porosité de surface, de la rugosité de surface, des différences de niveau et des matières résiduelles dans le contenant, etc.

| Temps d'utilisation | Étanchéité    | Praticable – recouvrable | Durcissement |
|---------------------|---------------|--------------------------|--------------|
| +/- 10 min.         | +/- 30 min.   | +/- 45 min.              | +/- 3 heures |
| –                   | min. 2 heures | 2–3 heures <sup>1)</sup> | 7 jours      |
| +/- 15 min.         | +/- 30 min.   | +/- 1 heure              | +/- 3 heures |
| +/- 15 min.         | +/- 30 min.   | +/- 1 heure              | +/- 3 heures |
| +/- 15 min.         | +/- 45 min.   | +/- 1 heure              | +/- 3 heures |
| +/- 15 min.         | +/- 30 min.   | +/- 45 min.              | +/- 3 heures |
| +/- 10 min.         | +/- 20 min.   | +/- 45 min.              | +/- 2 heures |
| +/- 15 min.         | +/- 30 min.   | +/- 1 heure              | +/- 3 heures |

<sup>1)</sup> Le travail avec les produits WestWood suivants doit avoir lieu dans les 8 heures après le mélange.



**swisspor Romandie SA**  
Ch. du Bugnon 100 - CP 60  
1618 Châtel-Saint-Denis  
Tél. +41 21 948 48 48  
Fax +41 21 948 48 19  
[www.swisspor.ch](http://www.swisspor.ch)

**Support technique**  
swisspor Romandie SA  
Ch. du Bugnon 100 - CP 60  
1618 Châtel-Saint-Denis  
Tél. +41 21 948 48 11  
Fax +41 21 948 48 19

03/2021



Produits et services du groupe swisspor